

Empfehlung

Maße in mm

Ausgabe 1978

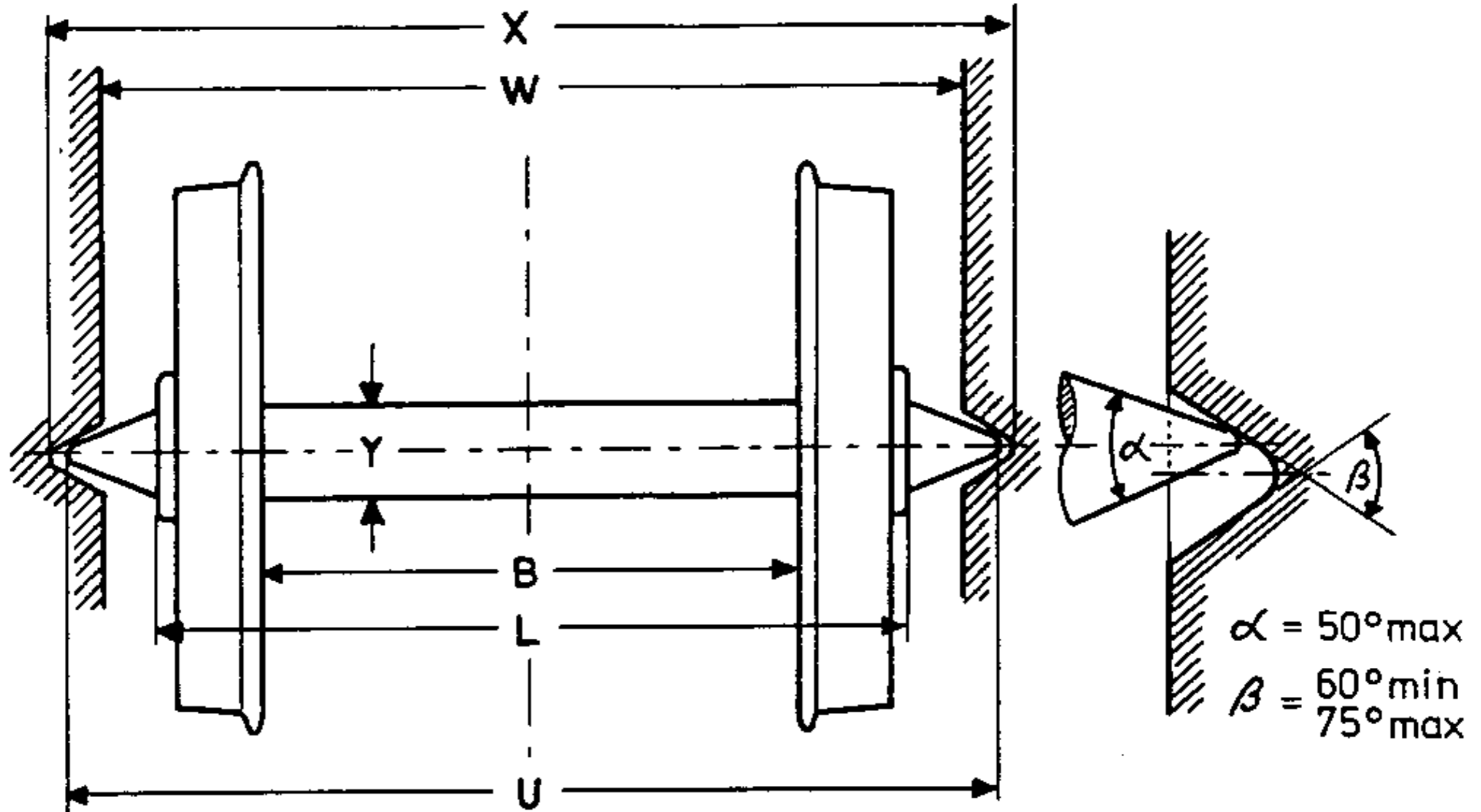

Maßtabelle

1) Spurweite	2) Y	3) B min	L max	U	W	X
6,5	1,0	5,25	8,75	$10,4 \pm 0,1$	$9,0 \pm 0,1$	$10,8 - 0,1$
9	1,0	7,4	12,5	$14,7 \pm 0,2$	$12,5 + 0,5$	$15,2 - 0,2$
12	1,5	10,2	15,8	$18,5 \pm 0,2$	$16,3 + 0,5$	$19,0 - 0,2$
16,5	2,0	14,3	20,8	$24,5 \pm 0,2$	$21,4 + 0,6$	$25,0 - 0,2$
22,5	3,0	19,8	27,8	$33,2 \pm 0,2$	$28,6 + 0,8$	$33,7 - 0,2$

Anmerkungen

1) Für die Spurweiten 32 und 45 mm ist die Spitzenlagerung nicht anzuwenden.

2) Richtmaß.

3) nach NEM 310.